

**über die Vorschriftmäßigkeit eines Fahrzeugs bei bestimmungsgemäßem
Ein- oder Anbau von Fahrzeugteilen gemäß § 19 Abs. 3 Nr. 4 StVZO
on the compliance of a vehicle when vehicle parts are properly installed
and fitted to the car in accordance with § 19 Par. 3 No. 4 StVZO**

Änderungsumfang : Sonderquerlenker zum Einbau in Pkw
Modification : *Special wishbones for installation in passenger cars*

Teile-Typ(en) : 685 10 061
Part type(s)

Hersteller
Manufacturer



Fahrzeug Hersteller / Typ(en) : Audi / 8L, 8N
Vehicle Manufacturer / Type(s) Seat / 1M
Skoda / 1U
VW / 1J

0. Hinweise für den Fahrzeughalter / *Instructions for vehicle owner*

Unverzügliche Durchführung und Bestätigung der Änderungsabnahme *Performance and confirmation without delay of modification acceptance*

Durch die vorgenommene Änderung erlischt die Betriebserlaubnis des Fahrzeuges, wenn nicht unverzüglich die gemäß StVZO § 19 Abs. 3 vorgeschriebene Änderungsabnahme durchgeführt und bestätigt wird oder festgelegte Auflagen nicht eingehalten werden. / *With the modification the type approval of the vehicle will expire if the modification acceptance provided for in StVZO § 19 Par. 3 is not performed and confirmed without delay or if conditions laid down are not complied with.*

Nach der Durchführung der technischen Änderung ist das Fahrzeug unter Vorlage des vorliegenden Teilegutachtens unverzüglich einem amtlich anerkannten Sachverständigen oder Prüfer einer Technischen Prüfstelle oder einem Prüflingenieur einer amtlich anerkannten Überwachungsorganisation zur Durchführung und Bestätigung der vorgeschriebenen Änderungsabnahme vorzuführen. / *After performance of the technical modification, the vehicle must be presented without delay together with the present TÜV parts approval to an officially recognised inspector at a Technical Inspection Centre or to an inspection engineer from an officially recognised inspection organisation to perform and confirm the specified modification acceptance.*

Einhaltung von Auflagen und Hinweisen / Compliance with Conditions and Notes

Die unter III. und IV. aufgeführten Auflagen und Hinweise sind zu beachten.
The Conditions and Notes given in III. and IV. must be complied with.

Mitführen von Dokumenten / Availability of documents

Nach der durchgeführten Abnahme ist der Nachweis mit der Bestätigung über die Änderungsabnahme mit den Fahrzeugpapieren mitzuführen und zuständigen Personen auf Verlangen vorzuzeigen; dies entfällt nach erfolgter Berichtigung der Fahrzeugpapiere.
After the acceptance procedure the certificate with confirmation of the modification acceptance must be carried in the car and presented to authorised persons on demand; this will not apply once the vehicle documents have been amended.

Berichtigung der Fahrzeugpapiere / Amendment of vehicle documents

Die Berichtigung der Fahrzeugpapiere (Zulassungsbescheinigungen) durch die zuständige Zulassungsbehörde ist durch den Fahrzeughalter entsprechend der Festlegung in der Bestätigung der Änderungsabnahme zu beantragen.
The vehicle owner must apply, in accordance with the provision in the confirmation of modification acceptance, for the competent licensing authority to amend the veh. documents (vehicle registr. documents).

Weitere Festlegungen sind der Bestätigung der ordnungsgemäßen Änderung zu entnehmen.
Further conditions can be found in the confirmation of modification acceptance.

I. Verwendungsbereich / Field of application

| Fz-Hersteller <i>Vehicle manufacturer</i> | Handelsbez. <i>Trade name</i> | Fahrzeugtyp <i>Vehicle type</i> | Varianten/Versionen <i>Variants and versions</i> | Typgenehmigung <i>Type approval</i> |
|--|----------------------------------|------------------------------------|---|--|
| Audi | S3 | 8L | nur Fahrzeuge mit Vierradantrieb <i>only vehicles with four-wheel drive</i> | e1*?/?*0042*.. |
| | A3 Quattro | | | e1*?/?*0089*.. |
| | TT Quattro | 8N | | e9*?/?*0026*.. |
| Seat | Leon Allrad | 1M | | e11*?/?*0066*.. |
| Skoda | Octavia 4 x 4 | 1U | | e1*?/?*0071*.. |
| VW | Golf IV 4 motion | 1J | | |
| | Bora 4 motion | | | |

Der mit *?/?* versehene Teil der EG-Betriebserlaubnisnummer dokumentiert lediglich den aktuellen Stand der Rahmenrichtlinie und hat für dieses Teilegutachten keinen Belang, solange die Fahrzeuge nicht in Teilen verändert wurden, die für den Einbau der Sonderquerlenker relevant sind. / *The part of the EC type approval number showing *?/?* merely document the current status of the framework directive and are of no significance for this parts approval as long as the parts of the vehicle which are relevant to the modification of the bodywork have not changed.*

II. Beschreibung des Änderungsumfangs / Description of the modification

Hinterachse / Rear axle

| | |
|--|--|
| Teileart <i>Kind of part</i> | Hinterachs-Querlenker <i>Rear axle wishbone</i> |
| Typ <i>Type</i> | 685 10 061 |
| Kennzeichnung <i>Marking</i> | KW 685 10 061 |
| Korrosionsschutz <i>Corrosion protection</i> | KTL-Beschichtung <i>KTL powder coating</i> |
| Gesamtlänge des Sonderquerlenkers <i>Total length of special wishbone</i> | 550 mm |
| Rohrdurchmesser außen / innen <i>Pipe diameter outer/inner</i> | 25 mm / 19 mm |
| Gewindemaß <i>Thread size</i> | M 16 x 1,5 |
| Maß X (siehe Abbildung) <i>Dimension X (see drawing)</i> | max. 36 mm |

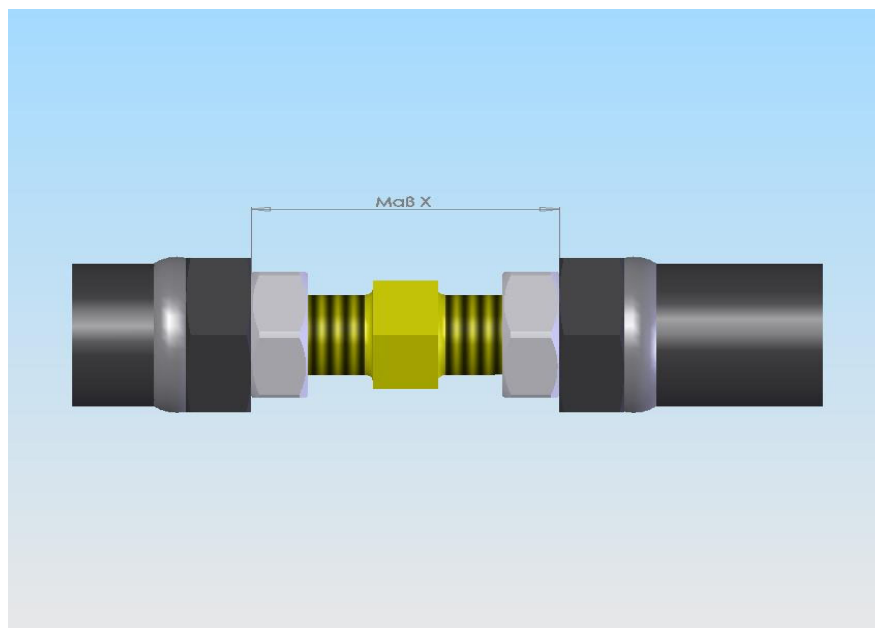

III. Hinweise zur Kombinierbarkeit mit weiteren Änderungen *Notes on possible combination with other modifications*

Höhenverstellbares Fahrwerk/Tieferlegungsfedern *Height-adjustable chassis/lowering springs*

In Verbindung mit dem Einbau der Sonderquerlenker bestehen keine technischen Bedenken gegen die Verwendung von höhenverstellbaren Fahrwerken oder Tieferlegungsfedern, wenn alle erforderlichen Auflagen in den zugehörigen Teilegutachten oder ABE eingehalten werden. *In combination with the installation of the special wishbone there is no technical reason to object to the use of height-adjustable chassis or lowering springs provided all the essential conditions in the related parts approval or general vehicle certification (ABE) are complied with.*

IV. Auflagen und Hinweise / Conditions and Notes

Auflagen für den Einbaubetrieb und die Änderungsabnahme *Conditions and notes for the installation shop and modification acceptance*

Der Einbau der Sonderquerlenker erfolgt gemäß den Angaben des Fahrzeugherstellers, den mitzuliefernden Einbauhinweisen und sollte durch einen Fachbetrieb durchgeführt werden. *The installation must be performed in accordance with the vehicle manufacturer's information and the installation instructions to be supplied and should be undertaken by a specialist shop.*

Die Sonderquerlenker sind an den Originalbefestigungspunkten der serienmäßigen Querlenker am Fahrzeug zu befestigen. Dabei darf das maximale Abstandsmaß X zwischen den beiden äußeren Anlagepunkten der Kontermuttern nicht überschritten werden. Es ist darauf zu achten, dass mindestens 11 Gewindgänge der Verstellschraube beidseitig in der Gewindehülse im Eingriff sind. *The special wishbones are to be fastened to the vehicle at the original fastening points of the series wishbone. The maximum distance X between the two outer contact points of the locknuts may not be exceeded. Care must also be taken to ensure that at least 11 thread courses of the adjusting screw engage on both sides in the thread socket.*

Die Sensoren der Fahrerassistenzsysteme (z. B. Radarsensor, Kamerasysteme) müssen gemäß Herstellervorgaben überprüft und gegebenenfalls justiert werden. *The sensors adjustment of the driver assistance systems (for example, radar sensor, camera systems) must be checked.*

Die vorschriftsmäßige Einstellung der Scheinwerfer ist zu überprüfen.
The headlight adjustment has to be checked.

Bei Fahrzeugen mit Höhengsensoren für die Scheinwerfer müssen die gleichen Abstände wie am Original-Querlenker eingestellt werden. Ist diese Original-Einstellung nicht gewährleistet, muss eine Grundeinstellung des Sensors / der Scheinwerfer durchgeführt werden. *In the case of vehicles with height sensors for the headlights the same distances as for the original wishbone must be set. If the original setting is not guaranteed, a basic setting of the sensor / headlights must be applied.*

Die Kinematik der Radaufhängung und Lenkung (z. B. Vorspur, Sturz, Spreizung, Nachlauf) ist nach der Umrüstung auf Einhaltung der vom Fahrzeughersteller angegebenen Sollwerte des serienmäßigen Fahrzeugs neu einzustellen.

Das Mess-/Einstellprotokoll ist bei der Abnahme vorzulegen.

The kinematics of the wheel suspension system and steering (e.g. toe-in, camber, spread, axle-pin rake) must be checked after the conversion to establish adherence to the values specified by the manufacturer for the series vehicle and they must if necessary be adjusted.

The record of check and adjustment has to be provided for the modification acceptance.

Die Verwendung der Sonderquerlenker an Fahrzeugen mit Niveauregulierung ist nicht zulässig.
Use of the special wishbone on vehicles with levelling system is not permitted.

Berichtigung der Fahrzeugpapiere / Amendment of vehicle documents

Eine Berichtigung der Fahrzeugpapiere ist erst „bei nächster Befassung“ der Zulassungsbehörde mit den Fahrzeugpapieren erforderlich.

Folgendes Beispiel für die Eintragung wird vorgeschlagen:

Amendment of the vehicle documents is only necessary the next time the approval authority has to do with the vehicle documents. The following example is suggested for the entry:

| Feld / Item | Eintragung / Entry |
|-------------|---|
| 22 | Mit Sonderquerlenker der Fa. KW automotive GmbH, Kennz.: KW 685 10 061; Maximales Abstandsmaß zwischen den beiden äußeren Anlagepunkten der Kontermuttern 36 mm * |

V. Prüfgrundlagen und Prüfergebnisse / Basis of tests and test results

Das Versuchsfahrzeug und die Fahrwerksteile wurden einer Prüfung gem. den Prüfbedingungen über Fahrzeugtiefer-/höherlegungen des VdTÜV-Merkblatts 751 (Stand: 26.01.2018) unterzogen. Die Prüfbedingungen wurden erfüllt.

The test vehicle and the modification parts were subjected to a test in accordance with the test conditions regarding raising / lowering of vehicles contained in VdTÜV Merkblatt 751 (26.01.2018).

The test conditions were fulfilled.

VI. Anlage / Annex: keine / none

VII. Schlussbescheinigung / Concluding certification

Es wird bescheinigt, dass die im Verwendungsbereich beschriebenen Fahrzeuge nach der Änderung und der durchgeführten und bestätigten Änderungsabnahme unter Beachtung der in diesem Teilegutachten genannten Auflagen/Hinweise insoweit den Vorschriften der StVZO in der heute gültigen Fassung entsprechen.

It is hereby certified that the vehicles described under field of application satisfy the regulations of StVZO in the current version after modification and performed and confirmed modification acceptance, provided the conditions/notes given in the present TÜV approval are observed.

Die Firma KW automotive GmbH unterhält ein Qualitätsmanagementsystem nach ISO 9001:2015 (Zertifikat-Registrier-Nr.: 12 100 22913 TMS).

The manufacturer KW automotive GmbH maintains a quality management system according to ISO 9001:2015 (Certificate Registration No.: 12 100 22913 TMS).

Dieses Teilegutachten darf nur vom Hersteller und nur in vollem Wortlaut vervielfältigt und weitergegeben werden. / *The parts approval may only be reproduced and passed on by the manufacturer in its unabbreviated form.*

Das Teilegutachten verliert seine Gültigkeit bei technischen Änderungen am Fahrzeugteil oder wenn vorgenommene Änderungen an den beschriebenen Fahrzeugen die Verwendung des Teiles beeinflussen sowie bei Änderung der gesetzlichen Grundlagen.

The TÜV parts approval shall cease to be valid if technical modifications are made to the vehicle part or if modifications made to the vehicles described affect use of the part and in the case of any changes to the statutory specifications.

TÜV NORD Mobilität GmbH & Co. KG
IFM - Institut für Fahrzeugtechnik und Mobilität
Schönscheidtstr. 28, 45307 Essen

DIN EN ISO/IEC 17025, 17020

Benannt als Technischer Dienst / *Designated as Technical Service*
vom Kraftfahrt-Bundesamt / *by Kraftfahrt-Bundesamt: KBA - P 00004-96*

Hannover, 17.12.2021
IFM/926/Bb



Obering. Dipl.-Ing. K.-D. Barbknecht